

CW-600G

Controlador de peso dinámico

2024-01 Ver.1

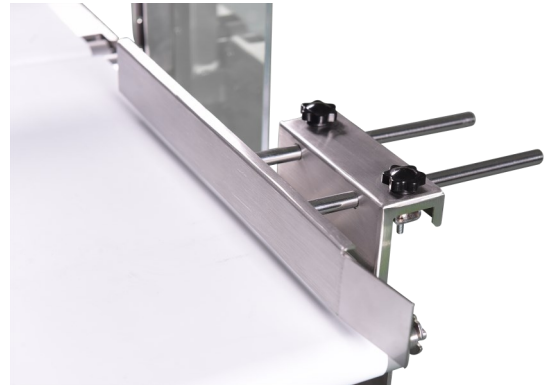

Descripción:

Equipo chequeador de peso enfocado a la industria de alimentos, bebidas, frutas, verduras, paquetería, productos químicos etc. Con este chequeador de peso de alta precisión se puede minimizar el desperdicio de materiales por encima del peso especificado y contribuir a la reducción de costos de producción.

Equipo de fácil instalación con alimentación electro neumática la cual no requiere de adaptaciones a gran escala para su puesta en marcha.

- Estructura en acero inoxidable SS304
- Bandas transportadoras de alta resistencia en PU (Termoplástico poliuretano).
- Pantalla (HMI) de alta resolución
- Rechazador dinámico



Especificaciones técnicas

Modelo	CW-600G
Rango de peso	10 - 600 g
División	± 0,1 g
Margen de error*	± 0,5 g
Velocidad de pesaje más alta*	200 pcs/min
Velocidad de banda	5-60 m/min
Dimensión de banda	310 x 250 mm
Altura de la plataforma de pesaje	750 ± 50 mm
Tamaño del objeto	Largo 50-240 mm, Ancho 20-150 mm, Alto 10-180 mm
Material de la banda	PVC (blanco)
Material de la estructura	Acero inoxidable SS304
Luz de alarma	Señal de luz, 3 colores (Rojo, Amarillo, Verde) opcional alarma sonora
Dimensiones del display	Pantalla táctil de 10 pulgadas
Tipo de rechazador	Dos brazos
Alimentación	Monofásico 220 VAC ± 10%, 50/60 Hz
Temperatura de operación	0-40 °C
Protección IP	IP54

*Depende del peso, el tamaño y el material del objeto de prueba. Exactitud de la prueba: 1 g en 200 pcs/min

*Todas las características y especificaciones del producto están sujetas a cambios sin previo aviso



Dimensiones:

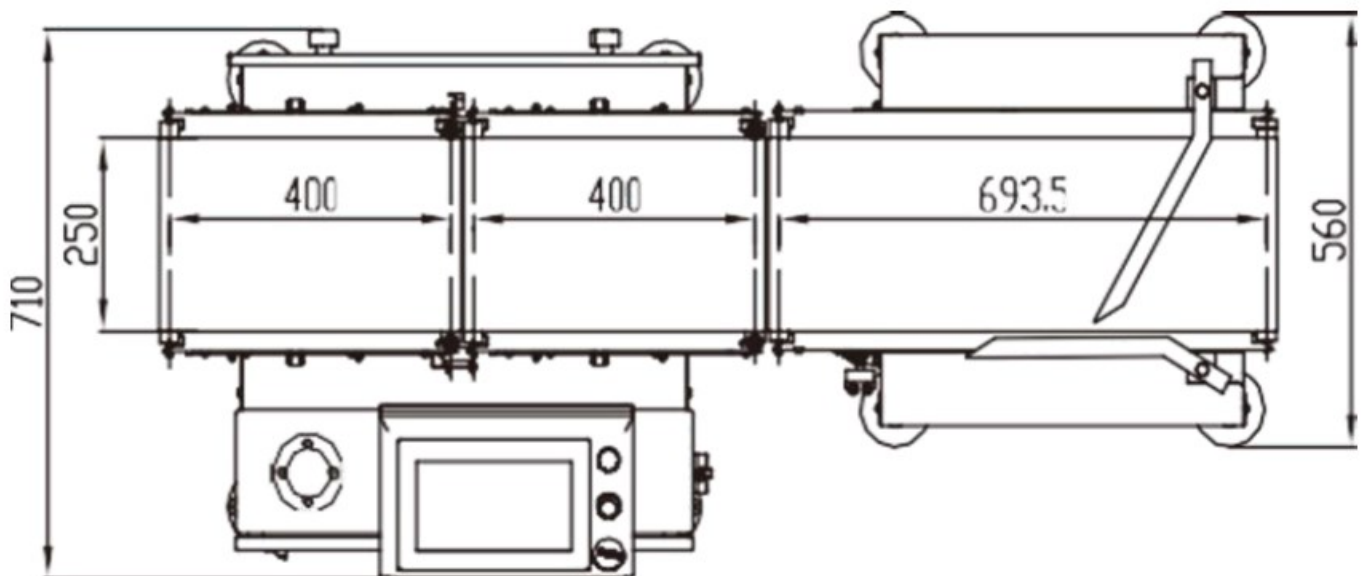
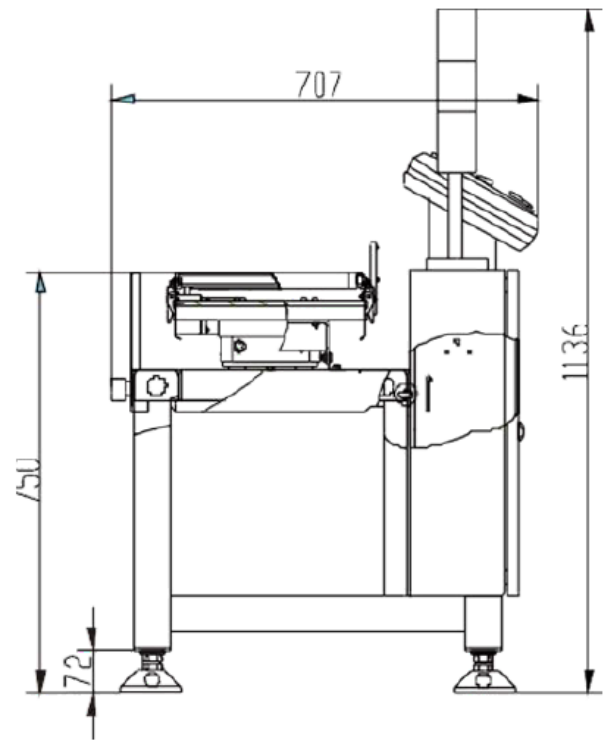
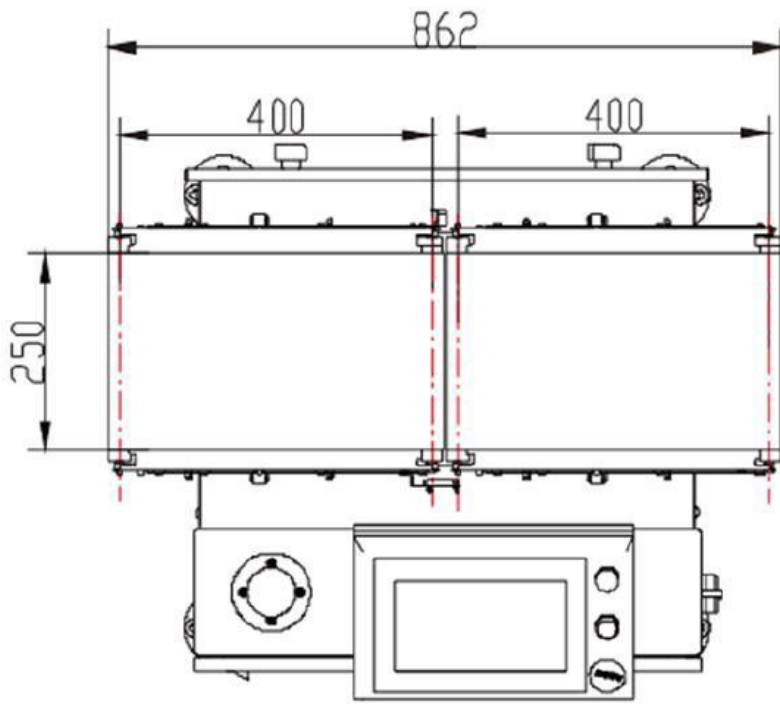

*Todas las características y especificaciones del producto están sujetas a cambios sin previo aviso

